



■ **Moc silnika**
120 kW (160 KM)

■ **Pojemność lemiesza**
3,05 m³ do 4,28 m³

■ **Masa eksploatacyjna**
STD – 16 100 kg
LT – 17 100 kg
LGP – 18 200 kg

Silnik

Silnik Cummins QSB6.7 spełnia europejskie normy emisji spalin EU Stage IIIA. Model ten z turbodoładowaniem, elektronicznie sterowanym systemem paliwowym common rail, wymaga chłodzenia powietrza dolotowego w celu osiągnięcia ekonomicznego zużycia paliwa przy jednoczesnym osiągnięciu wysokiej wydajności. Silnik ten charakteryzuje się wysoką niezawodnością, trwałością oraz wydłużonymi okresami pomiędzy przeglądami. Silnik wyposażony jest również w układ podgrzewania powietrza dolotowego ułatwiający rozruch w niskich temperaturach.

Osprzęt

Spycharka wyposażona w lemiesz i zrywalnik do spychania materiału, tworzenia przyziemi, wyrównania i po

Wersje podwozia

- Spycharka TD-14M Extra dostępna jest w trzech wersjach podwozia
- Wersja standard (STD)
 - Wersja z wydłużonymi ramami trakcyjnymi (LT) charakteryzuje
 - Wersja z wydłużonymi ramami trakcyjnymi o szerszym rozstawie

TD-14M Extra zaprojektowana

roboczy

wak stanowi idealne rozwiązanie podczas
m, zasypywania rowów oraz ostatecznego
ziomowania terenu.



ria:

się dobrą stabilnością szczególnie przy pracach na pochyłym terenie

e (LGP) na szerokich płytach gąsienicowych przeznaczona do pracy w grząskim i podmokłym terenie

Układ napędowy

Modularny układ napędowy obejmuje silnik marki Cummins, przekładnię hydrokinetyczną, skrzynię biegów typu „power-shift” przełączalną pod obciążeniem, dwubiegowy mechanizm skrętu i przekładanie boczne. Preselekcja prędkości jazdy oraz automatyczna redukcja biegów zapewnia komfort pracy maszyną oraz wysoką wydajność.

Operator nie musi koncentrować uwagi na manualnej zmianie biegów. Hamulce są uruchamiane poprzez naciśnięcie środkowego pedału.

, by uzyskać optymalną wydajność

Nowoczesna, wygodna, 6-cio ścienna kabina zapewnia operatorowi komfort pracy. Duża powierzchnia szyb umożliwia doskonałą widoczność we wszystkich kierunkach oraz ułatwia obserwację lemiesza i zrywaka.

Wyciszona kabina wyposażona w:

- efektywny system recykulacji powietrza
- klimatyzator / ogrzewanie
- wygodny, regulowany i pneumatycznie amortyzowany fotel operatora z podłokietnikami
- radio AM/FM, odtwarzacz CD z funkcją MP3/USB
- lusterka zewnętrzne i wewnętrzne
- oświetlenie wewnętrzne, osłonę przeciwstoneczną
- dwustopową osłonę ROPS spełnia wymagania ROPS/FOPS (SAE J1040, J231)

Wytrzymała konstrukcja

Lemiesz półwklęsły o pojemności 4,28 m³ stosowany z podwoziem STD lub LT



Lemiesz uniwersalny 6-cio położeniowy o pojemności 3,2 m³ stosowany z podwoziami STD lub LT oraz o pojemności 3,8 m³ stosowany z podwoziem LGP



Lemiesz prosty o pojemności 3,1 m³ stosowany z podwoziem LGP i podwoziami gąsienicowymi o szerokości 910 mm



W ofercie znajduje się szeroka gama lemieszów dostosowanych do różnorodnych wymagań i warunków pracy.



Pulpit dostarcza operatorowi informacji o stanie maszyny podczas pracy.

Joystick po lewej stronie fotela operatora służy do sterowania skrzynią biegów i układem skrętu. Przy pomocy dźwigni możliwa jest zmiana kierunków jazdy, wykonywanie skrętów maszyną, zmiana biegów oraz wybór wysokiego lub niskiego zakresu w mechanizmie skrętu, dzięki czemu możliwe jest wykonywanie łagodnych skrętów maszyną z zachowaniem pełnej mocy na obu gąsienicach.

Dźwignie po prawej stronie fotela służą do sterowania ruchami lemiesza i zrywaka.

05 m³
łytami
5 mm

Montowany na życzenie zrywak trójzębny stanowi idealny osprzęt do odspajania twardego materiału.

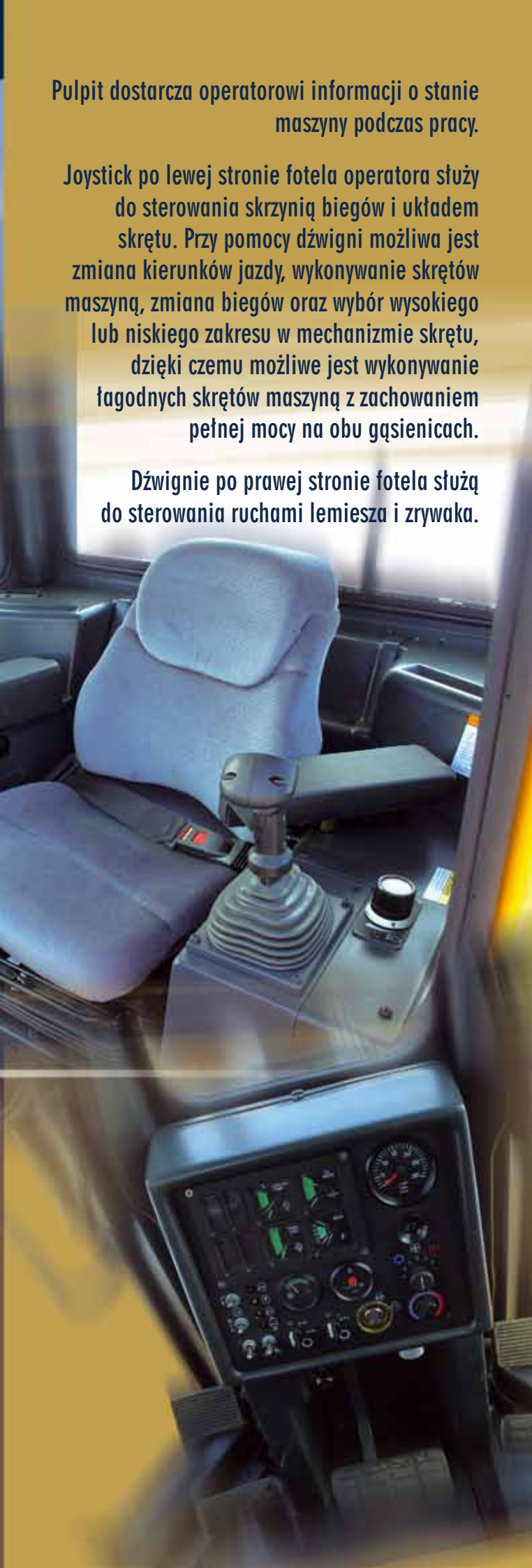

Specyfikacja techniczna

SILNIK

* Marka i model	CUMMINS QSB6.7
Typ	6-cylindrowy silnik wysokoprężny z turbodoładowaniem
System paliwowy	HPCR Electronic
Moc brutto, SAE J1995	129 kW (173 KM)
Moc netto, SAE J1349/ISO 9249	120 kW (160 KM)
Obroty silnika, nominalne	1800 obr/min
Maksymalny moment obrotowy przy 1350 obr/min	893 Nm
Pojemność skokowa	6,7 l
Średnica cylindra x skok tłoka	107 x 124 mm
Filtr powietrza	suchy, dwustopniowy, ze wskaźnikiem zanieczyszczenia

*Spełnia normy poziomu emisji spalin wg. EU Stage IIIA i EPA Tier 3

SKRZYŃNIA BIEGÓW I ZMIENNIK MOMENTU

Przełączalna pod obciążeniem, typu „power shift“, modułarna skrzynia biegów, sterowana elektro-hydraulicznie.

Programowanie prędkości jazdy i automatyczna zmiana biegu na niższy.

Jednostopniowy, jednofazowy zmiennik momentu Ø370 mm, o przełożeniu dynamicznym 2,1:1, napędza skrzynię biegów przez podwójny wał przegubowy.

PRĘDKOŚCI JAZDY

Bieg	Zakres	Do przodu km/h	Do tyłu km/h
1	niski	2,9	3,6
	wysoki	4,0	4,8
2	niski	5,0	6,0
	wysoki	6,6	8,0
3	niski	8,2	9,8
	wysoki	10,8	12,9

SIŁA UCIĄGU

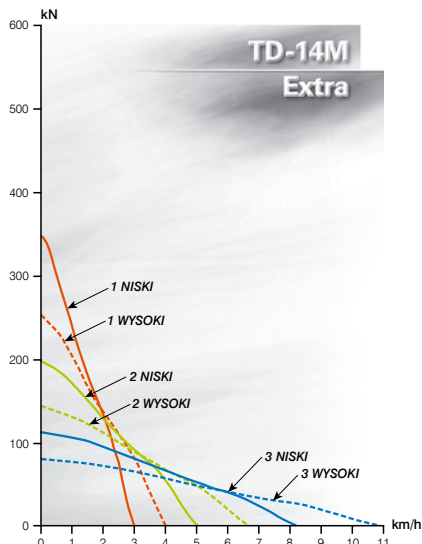

MECHANIZM SKRĘTU I HAMULCE

Dwubiegowy mechanizm skrętu umożliwia wykonywanie łagodnych skrętów z zachowaniem pełnej mocy na obu gąsienicach oraz zwrotów w miejscu. Konstrukcja zapewnia doskonale warunki uciągu w różnego rodzaju pracach i warunkach terenowych.

3-biegowa skrzynia biegów w połączeniu z 2-biegowym mechanizmem skrętu daje 6 biegów do przodu i 6 biegów do tyłu.

Lewy joystick służy do sterowania skrzynią biegów i mechanizmem skrętu.

Pedał hamulca włącza oba hamulce, do parkowania lub sterowania przy zjeździe w dół.

Hamulce są włączone sprężynowo i zwalniane hydraulicznie.

PRZEKŁADNIE BOCZNE

Dwustopniowy reduktor zapewnia pożądaną redukcję prędkości obrotowej i wymagane przełożenie na kole łańcuchowym.

Budowa pierścieniowa koła łańcuchowego zapewnia równomiernie rozłożone zużycie tulei gąsienic (każdy ząb przez pół cyklu jest zwolniony z nacisku, co redukuje jego ścieranie się). Dzięki budowie modularnej, demontaż i montaż koła łańcuchowego i przekładni bocznej można przeprowadzić bez demontażu ramy trakcyjnej.

RAMA TRAKCYJNA

Zasadniczym elementem podwozia jest rama trakcyjna, spawana z grubościennych elementów o przekroju zamkniętym i prowadzona w prowadnicach zapewniających prawidłowy, pionowy kierunek ruchów.

Ilość rolek jezdnych, z każdej strony STD (LT, LGP) 7(8)

Ilość rolek podtrzymujących, z każdej strony 2

Koła napinające, z każdej strony 1

Wszystkie rolki są nasmarowane na cały okres eksploatacji.

PODWOZIE

	STD	LT	LGP
Szerokość standardowych płyt gąsienicowych	560 mm	560 mm	915 mm
Ilość płyt na stronę	40	46	46
Powierzchnia styku gąsienic z podłożem	2,9 m ²	3,6 m ²	5,8 m ²
Nacisk na grunt	55,5 kPa	47,5 kPa	31,4 kPa
Wysokość ostrogi	65 mm		
Prześwit nad podłożem	430 mm		

POJEMNOŚCI

Zbiornik paliwa	380 l
Układ chłodzenia	34 l
Misa olejowa silnika	18,5 l
Skrzynia biegów i rama tylna	125 l
Przekładnie boczne, każda (STD, LT)	28 l
Przekładnie boczne, każda (LGP)	46 l
Zbiornik hydrauliczny	59 l

MASA EKSPLOATACYJNA

Maszyna w wyposażeniu standardowym, z osprzętem spycharkowym z lemieszem uniwersalnym:

STD – 16 100 kg

LT – 17 100 kg

LGP – 18 200 kg

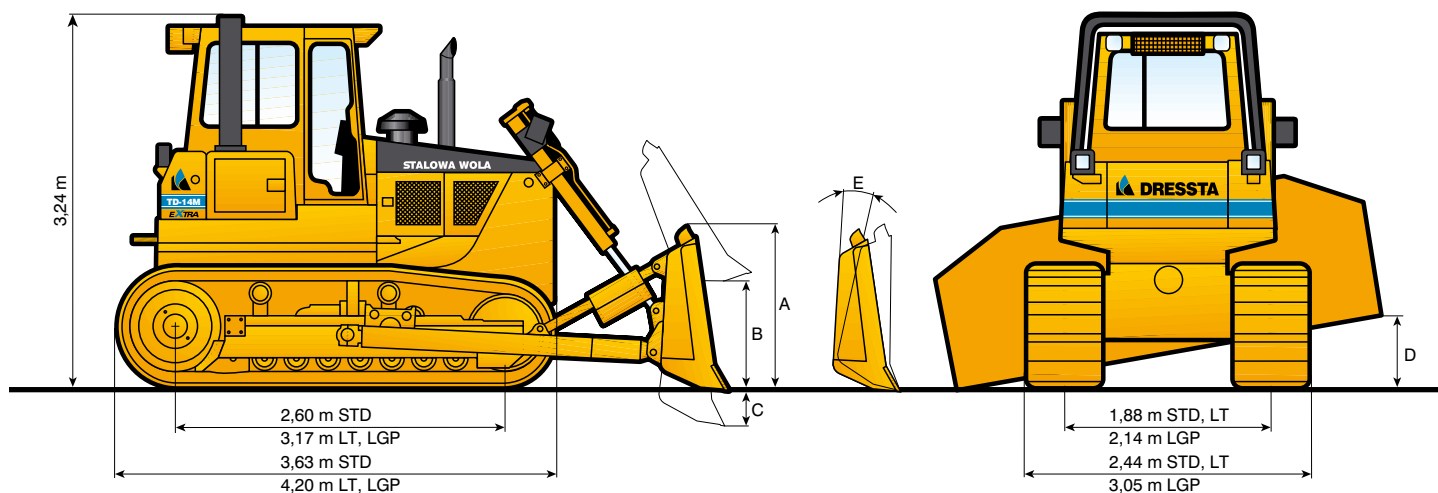

WYMIARY GABARYTOWE Z OSPRZĘTEM

	WERSJA PODWOZIA	TYP LEMIESZA			
		PÓŁWKŁĘŚŁY	UNIWERSALNY	PROSTY	UNIWERSALNY
Długość z lemieszem i zaczepem	STD	5,13 m	5,32 m	—	—
	LT	5,69 m	5,54 m	—	—
	LGP	—	—	5,50 m	5,54 m
Długość z lemieszem i zrywakiem	STD	6,30 m	6,49 m	—	—
	LT	6,87 m	6,72 m	—	—
Szerokość, lemiesz w pozycji skośnej	STD-LT	—	2,92 m	—	—
	LGP	—	—	—	3,48 m
Szerokość z czopami	STD-LT	2,71 m	—	—	—
	LGP	—	—	3,30 m	—

OSPRZĘT SPYCHARKOWY

WERSJA PODWOZIA	TYP LEMIESZA	STD-LT		LGP	
		PÓŁWKŁĘŚŁY	UNIWERSALNY	PROSTY	UNIWERSALNY
	Pojemność lemiesza, SAE J1265	4,28 m ³	3,20 m ³	3,05 m ³	3,80 m ³
	Wymiary lemiesza – szerokość z ostrzami	3,37 m	3,22 m	3,70 m	3,83 m
	– wysokość	1,23 m	1,20 m	1,02 m	1,17 m
	Maksymalna wysokość podnoszenia	B STD 990 mm LT 1060 mm	STD 1090 mm LT 1086 mm	1056 mm	1085 mm
	Maksymalne opuszczanie poniżej poziomu gruntu	C STD 515 mm LT 500 mm	STD 580 mm LT 536 mm	500 mm	536 m
	Maksymalny przechył lemiesza	D STD 545 mm LT 510 mm	510 m	595 mm	595 m
	Kąt skosu lemiesza	—	25°	—	25°
	Maksymalny kąt nachylenia lemiesza	E 9°	7°	9°	8°
	Masa osprzętu roboczego	2045 kg	2066 kg	1955 kg	2202 kg

ZRYWAK

TYP ZRYWAKA	WIELOZĘBNY
Szerokość całkowita belki narzędziowej	2040 mm
Przekrój (wys. x szer.)	229 x 254 mm
Prześwit pod belką: – zrywak podniesiony	1160 mm
– zrywak opuszczony	60 mm
Maksymalna ilość zębów	3
Rozstaw	940 mm
Maksymalne zagłębienie	660 mm
Prześwit przy maksymalnym podniesieniu	568 mm
Położenie zębów, pionowe	2
Masa całkowita z jednym zębem	1422 kg
Dodatkowy ząb, każdy	111 kg
Siła zagłębienia	67 kN
Siła wyrwająca	191 kN



HYDRAULIKA UKŁADU ROBOCZEGO

Pompa zębata, podwójna, napędzana przez zmiennik momentu.
 Wydatek pompy przy 1800 obr/min..... 114 l/min
 Ciśnienie zaworu bezpieczeństwa..... 17,5 MPa

Cylindry, średnica x skok tłoka:
 – podnoszenia lemieszka (STD)..... 90 x 1100 mm
 – podnoszenia lemieszka (LT, LGP)..... 90 x 930 mm
 – podnoszenia lemieszka uniwersalnego..... 90 x 1000 mm
 – przechyłu lemieszka 140 x 147 mm

WYPOSAŻENIE STANDARDOWE

- Akumulatory bezobsługowe (2) 12 V, 960 CCA zimny rozruch
- Alternator, 50 A
- Chłodziwo niezamarzające (-37 °C)
- Decelerator – prawy pedał i hamulec umieszczony centralnie, sterowanie nożne
- Drzwi osłony chłodnicy, żaluzjowe
- Ekologiczne spusty olejów i chłodziwa
- Filtry układu napędowego
- Filtry oleju silnikowego, pełnoprzepływowe, wymienne
- Filtr paliwa
- Filtr powietrza – suchy, dwustopniowy ze wskaźnikiem zanieczyszczenia
- Fotel operatora, tapicerowany, z podłokietnikami, amortyzowany (ISO 7096) i regulowany, wyposażony w pas bezpieczeństwa (SAE J386)
- Gniazdo zasilania zewnętrznego z przewodem
- Hamulec postojowy z blokadą
- Instrukcja obsługi oraz katalog części
- Kabina z dwusłupową osłoną ROPS (SAE J1040, J231), systemem recyrkulacji powietrza, bezpiecznymi, przyciemnionymi szybami; przystosowana do montażu radia. Wyposażona w światło i lusterko wewnętrzne, lusterka zewnętrzne, 4 wycieraczkę i spryskiwacze szyb, 2 przednie i 2 tylne reflektory
- Klimatyzator/ogrzewanie/nadmuch/odsranianie
- Listwy pomiaru ciśnień układu jazdy i układu roboczego
- Mechanizm skrętu, dwubiegowy, sterowanie joystickiem
- Oddzielacz wody w układzie paliwowym
- Osłony: miski olejowej silnika z hakiem, wentylatora, koła łańcuchowego ze zgarniaczami, skrzyni biegów, przekładni bocznych przeciwskalna
- Osłony boczne silnika perforowane, dach lity
- Podgrzewacz powietrza dolotowego, zimny rozruch silnika
- Podest serwisowy, tylny
- Podwozie – wersja STD
 - rama trakcyjna typu wahlowego, 7 rolek, rozstaw gąsienic 1880 mm, rolki jezdne i podtrzymujące nasmarowane na cały okres eksploatacji
 - łańcuchy gąsienicowe uszczelnione i smarowane (LTS) z ogniwami dzielonymi, 40 szt.
 - hydrauliczne napinanie łańcucha gąsienicowego
 - płyty gąsienicowe, 406 mm
- Pulpit ze wskaźnikami, oświetlony:
 - Wskaźniki: poziomu paliwa, temp. chłodzenia silnika, ciśnienia oleju silnika, temp. oleju, zmiennika momentu, licznik motogodzin, woltomierz, wyświetlacz kontrolny układu jazdy
- Lampki sygnalizacyjne: zanieczyszczenia filtrów: powietrza, oleju w układzie napędowym i oleju hydraulicznego; niskiego ciśnienia oleju w układzie napędowym
- System ostrzegawczy (wizualny i dźwiękowy) niskiego poziomu chłodziwa i ciśnienia oleju w silniku
- Reflektory z osłonami, 2 przednie i 2 tylne
- Rura wydechowa, przedłużona i wygięta
- Skrzynia biegów przełączalna pod obciążeniem, w połączeniu z 2-biegowym mechanizmem skrętu daje 6 biegów do przodu i 6 biegów do tyłu
- Sterowanie hydrauliką roboczą, rozdzielacz 3-sekcyjny z 3-cią sekcją zaślepioną, sterowanie jednodźwigniowe hydrauliczne
- Sygnał dźwiękowy
- Sygnał cofania
- System odhamowania układu napędowego
- Tłumik, pod maską silnika
- Układ rozruchu, 24 V
- Wentylator
- Wyposażenie: gaśnica, apteczka, smarownica, zestaw narzędzi (pakiet CE)
- Zaczep
- Zespół chłodnic: silnika, oleju w skrzyni biegów, powietrza dolotowego
- Zmiennik momentu, jednostopniowy

WYPOSAŻENIE NA SPECJALNE ZAMÓWIENIE

- AM/FM CD radio
- Lampa przenośna 24 V z kablem 6 m
- Ogrzewanie kabiny
- Osłona przeciwsłoneczna w kabinie (roleta)
- Osłony leśne, przednie i tylne oraz siatka tylna
- Osprzęt spycharkowy (STD-LT)
 - z lemieszem półwkłysłym o pojemności 4,28 m³; zespół przechyłu lemieszka
 - z lemieszem uniwersalnym, 6-cio położeniowym o pojemności 3,2 m³
- Osprzęt spycharkowy (LGP)
 - z lemieszem uniwersalnym, 6-cio położeniowym, o pojemności 3,8 m³
 - z lemieszem prostym o pojemności 3,05 m³; zespół przechyłu lemieszka
- Osłony:
 - wzmocniona osłona miski olejowej silnika z hakiem
 - zbiorników paliwa i oleju, przykręcona
 - rolek jezdnych, na pełnej długości
 - skrzyni biegów, wzmocniona
- Płyty gąsienicowe – wersja STD 457, 508, 560 i 610 mm
- Podwozie – wersja LT
 - rama trakcyjna, 8 rolek
 - rozstaw gąsienic 1880 mm
 - ognia łańcucha, 46 szt.
 - płyty gąsienicowe: 406, 457, 508, 560, 610 mm
- Podwozie – wersja LGP
 - rama trakcyjna, 8 rolek
 - rozstaw gąsienic 2136 mm
 - ognia łańcucha, 46 szt.
 - płyty gąsienicowe, 915 mm
- Reflektory, 2 przednie dodatkowo montowane na osłonie ROPS
- Reflektory osłon leśnych, 2 przednie
- Sterowanie hydrauliką roboczą:
 - 3-sekcyjne, 2-źwigniowe (do pracy ze zrywakiem lub lemieszem uniwersalnym)
- Stopnie na ramie trakcyjnej, dla gąsienic 610 mm
- Zabezpieczenie antywłamaniowe
- Zespół osłon siatkowych (należy zamówić odpowiednio przystosowaną kabinę)
 - osłony szyb kabiny (przednia, tylna, boczne i drzwi)
 - osłony świateł montowanych na maszynie i kabinie
- Zestaw filtrów na 1000, 1500 i 2000 h
- Zrywak wielozębny (3 zęby)

Producent zastrzega sobie prawo dokonywania zmian bez uprzedzenia. Zdjęcia i rysunki mogą zawierać wyposażenie na specjalne zamówienie, a nie zawierać wszystkich osprzętów standardowych.

DRESSTA Sp. z o.o.

Kwiatkowskiego 1, 37-450 Stalowa Wola
 tel. 15 813 47 83, 15 813 52 52 fax: 15 813 47 63
 sales@dressta.com.pl www.dressta.com.pl